

F Sa silhouette surprend la France en 1948. La 2 CV répond aux désirs du directeur de Citroën qui souhaitait "4 roues sous un parapluie" et que cette "voiture chargée d'œufs, puisse traverser un champ ... sans en casser un seul". Ce qu'elle fait devant les caméras !

GB Its silhouette took France by surprise in 1948. The 2 CV was the reply to the wishes of the Citroën Chairman who requested "4 wheels under an umbrella" which "...loaded with eggs, can cross a ploughed field ... without breaking a single egg". This feat was achieved in front of the cameras ! So successful was this car that the delivery period reached 6 years in 1950. It continued to evolve while retaining its distinctive outline right up to the 1990s.

D Seine Form ist für Frankreich 1948 eine Überraschung. Der 2 CV entstand nach den Anforderungen des Citroën-Direktors der "4 Räder unter einem Regenschirm" wollte, und daß dieses "Fahrzeug mit Eiern beladen über einen Feldweg fahren könne ... ohne daß eines zerbricht". Genau das macht er eines Tages vor den Kameras! Wegen des Erfolges liegen die Lieferfristen 1950 bei 6 Jahren. Er wird unter Beibehaltung seiner Form bis in die 90er Jahre weiterentwickelt.

E Su silueta sorprendió a Francia en 1948. El 2 CV respondía a los deseos del Director de Citroën que quería "4 ruedas bajo un paraguas" y que "este coche, cargado de huevos, pudiera atravesar un campo sin romper ni uno". Lo que hizo ante las cámaras! Ante este éxito, los plazos de entrega se elevaron a 6 años en 1950. Evolucionó hasta los años 90, conservando su particular línea.

NL Het opvallende silhouet verrasthet Franse publiek in 1948. De 2 CV beantwoordt aan de eisen van de Directeur van Citroën, die niet alleen "4 wielen onder een paraplu" wilde, maar tevens wenste dat deze "auto, geladen met eieren, over een akker kon rijden... zonder dat er één ei zou breken". En dit lukte voor het oog van de camera's! Het commerciële succes was zo groot dat de leverijtijd in 1950 opleep tot 6 jaar. De wagen maakte een lange ontwikkelingsperiode in de 90er jaren, maar zou altijd zijn bijzondere lijnen behouden.

GR Η εμβληματική του εσωτερικού της Τελεία το 1948. Το 2CV ανταποκρίνεται στις επιθυμίες του Διευθυντή της Citroën, που ήθελε "4 τροχές κάτω από ένα ομπρέλα" και "ένα αυτοκίνητο που να περνάει στο χωράφι χωρίς να σπάσει ούτε ένα αυγό". Αυτό που κάνει η 2CV είναι να περνάει στο χωράφι χωρίς να σπάσει ούτε ένα αυγό. Και το έκανε αυτό με επιτυχία! Αυτό που έγινε πριν από 60 χρόνια, έγινε και σήμερα. Η 2CV συνεχίζει να είναι η ίδια και σήμερα.

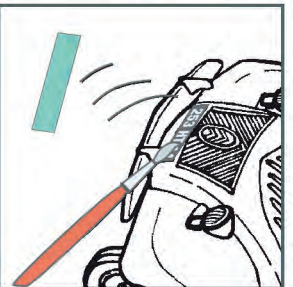
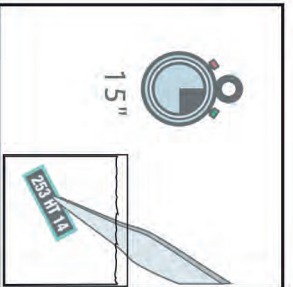
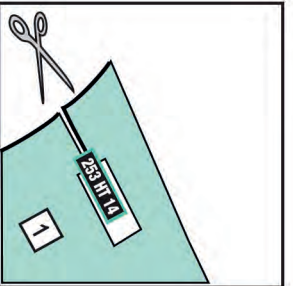
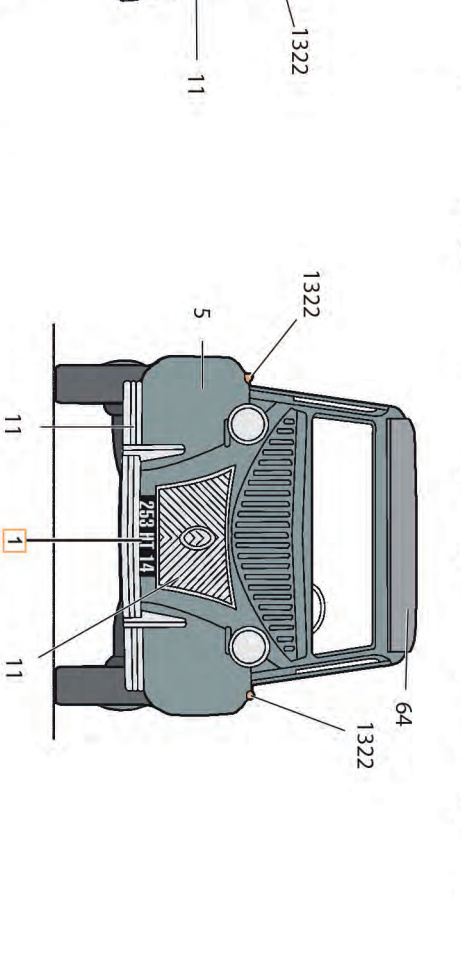
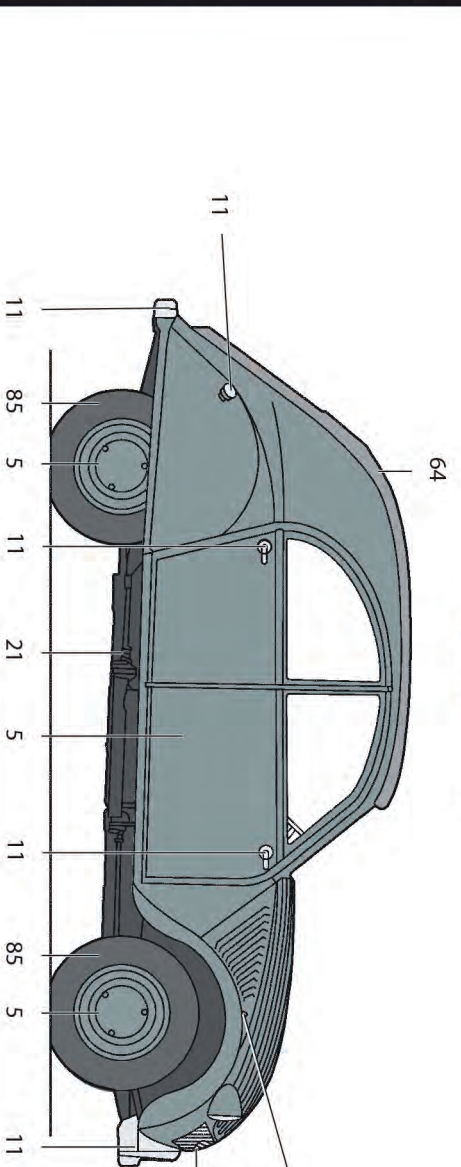
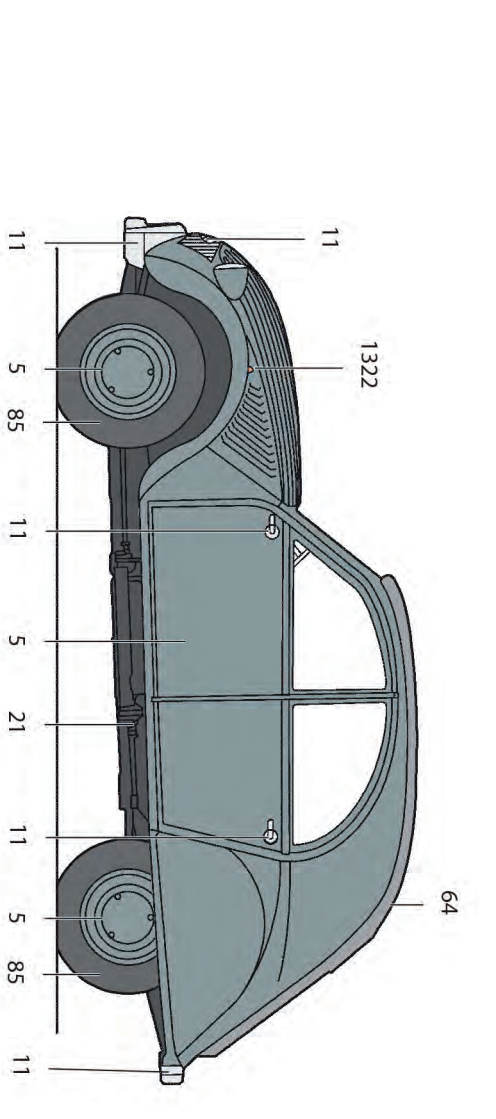
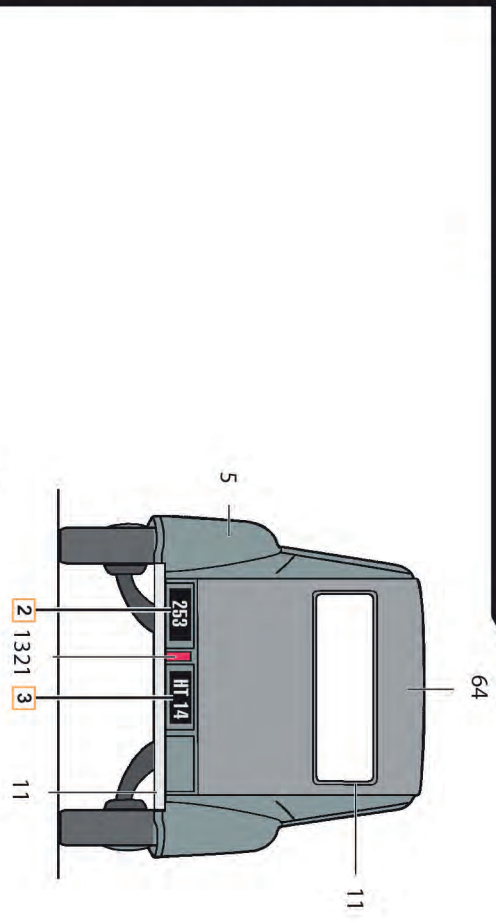
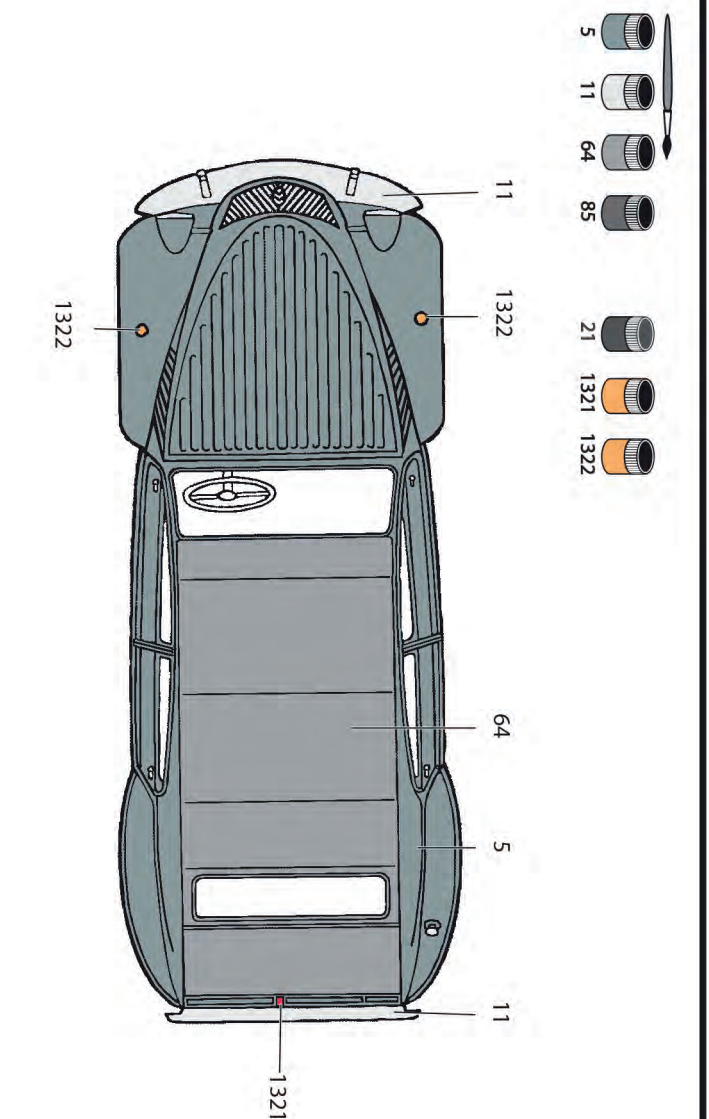
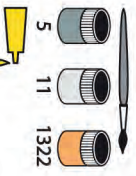
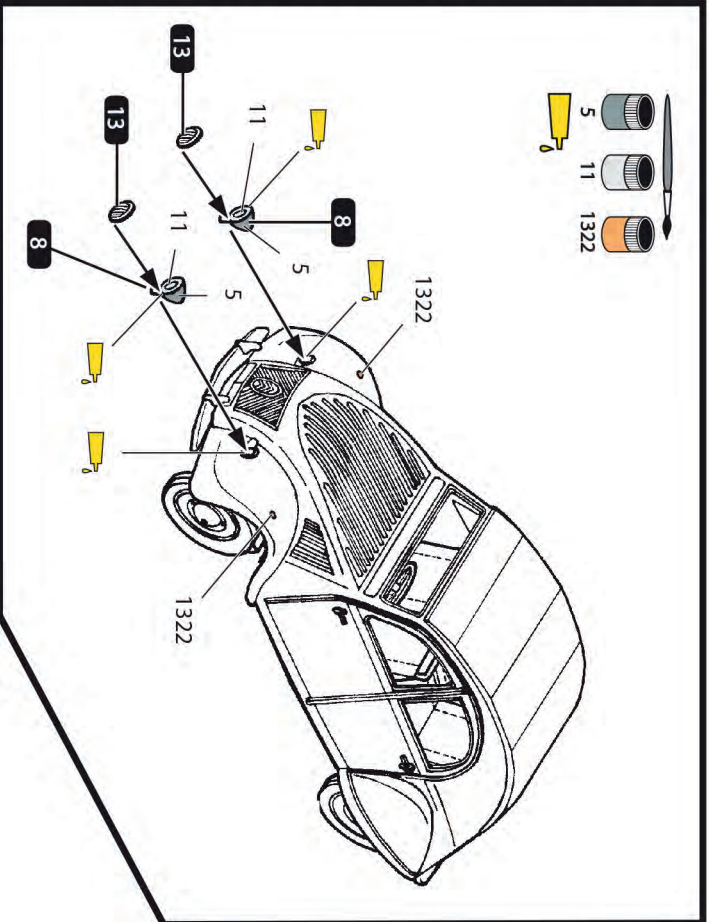

SERVICE CONSOMMATEURS



www.heller.fr

Pour toute demande de SAV, veuillez remplir le formulaire sur le site heller.fr - Für Ersatzteilanfragen bitte das Formular auf der Webseite heller.fr ausfüllen

HELLER HOBBY GmbH
Erlenbacher Str. 3
42477 - Radevormwald - GERMANY

I Lo sua silhouette sorprende lo Franco nel 1948. La 2 CV corrisponde infatti all'attesa del direttore della Citroën che voleva "un ombrello su 4 ruote" e "un'auto che, riempita di uova, potesse attraversare un campo, senza rompere nemmeno uno". E proprio questa la prodezza che la 2 CV fa davanti alle cineprese. Di fronte a questo successo, i termini di consegna arrivano fino a 6 anni nel 1950, con l'evoluzione dell'autovettura che continuo, pur conservando la sua linea particolare fino agli anni '90.

P A sua silhueta surpreendeu a Franca em 1948. O 2 CV satisfaz os desejos do director da Citroën que desejava "4 rodas debaixo de um guarda-chuv a" e que esse "carro, carregado de ovos, possa atravessar um campo o... sem partir nem um". O que fez diante das câmaras! Diante do sucesso, os prazos de entrega eram de 6 anos em 1950. Evoluiou conservando a sua linha particular até aos anos 90.

DK Den overraskede Frankrig med sin profil i 1948. 2 CV en oplydte Citroën-direktørens ønske om "4 hjul under en paraply", som var i stand til at "køre gennem en mark læsset med æg uden at et eneste gik i stykker". Og det beviste den for øjnene af kameralfolkene i på grund af den store succes var leveringstiden oppe på 6 år i 1950. Den udviklede sig samtidig med af dens særlige linje blev bevaret helt ind i 1990'erne.

SF Citroën in kehittämän "rättsestikän" muotoillu yllätti ranskalaiset vuonna 1948. 2 CV vastasi Citroënin johtajan toivomuksia, sillä hän halusi "4 pyörää sateenvarjon alle" jo auton, "joka voisi täynnä kananmunia ajaa pellon poikki ilman että yhtään muna särkyisi". Uusi auto muuten toteutettiin tämän kameroiden edessä. Sen suurista menestyksestä johtui, että toimitusajat saattoivat venyä jopa 6 vuoden mittaisiksi. Autoa kehitettiin edelleen, mutta se säilytti erikoisen ulkonäkönsä aina 90-luvulle asti.

N Formen virket fremmed på fransk mennene i 1948. 2CV'en svarer til Citroën-direktørens ønske om "4 hjul under en paraply". Denne bilen skulle kunne "kjøre gjennom et jorde lastet med egg ... uten å knuse et eneste ett". Hvilket den klare foran kamerasi! Suksessen ble så stor at leveringsfristen var hele 6 år i 1950. Den utviklet seg frem til 90-årene uten å tape sin særegne linje.

S Dess siluett överraskar Frankrike 1948. Lillciträn uppfyller Citroën-direktörens önskemål vilka ville ha "4 hjul under ett paraply" och att denna "bil, lastad med ägg, skulle kunna köra över en åker... utan att krossa ett enda". Vilket den gör inför filmkamerorna i Den gör succé och leveransfristerna ligger på 6 år 1950. Den utvecklas med bibehållande av sin speciella linje ända in på 90-talet.